



WH-ML02D

Warmhoudkast
voorzien van 2 laden
artikelnummer 54820002
Gastronorm diep

CONSTRUCTIE

- Volledig gelaste kookruimte met af geronde hoeken uit RVS 304
- Laden rails uit RVS 304 18/10
- Volledig thermisch geïsoleerd met dikte van 35mm
- Hoog temperatuur bestendige (laden) dichting
- Statische verhitting van de kookruimte m.b.v. laag temperatuur verwarmings-kabel
- Laterale handgrepen voor het manueel transport
- Geïntegreerde ergonomische ladegreep met magnetische sluiting

FUNCTIONELE UITRUSTING

- Bedieningspaneel met elektronische regeling van de temperatuur
- Bedrijfstemperatuur 30°C - 120°C
- Twee instelbare schuiven om de vochtigheid te regelen, één op de lade en één op het achterpaneel
- Voorziening om gestapeld te worden
- Veiligheidsthermostaat kamer

STANDAARD UITRUSTING

- Uitneembare ladenhouder voor GN 1/1 pannen, zonder GN schalen

INSTALLATIE SCHEMA'S

Inlaat voor de elektrische aansluiting 

Verstelbare afsluiter voor het laten ontsnappen van overmatige stoom 

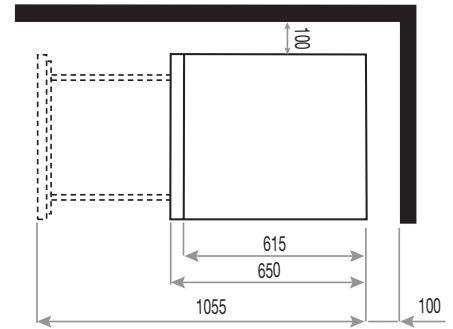
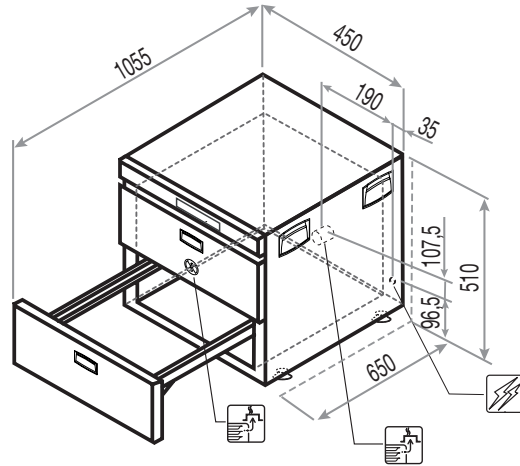

Externe afmetingen (L x P x H) - mm	450 x 650 x 510h	Temperatuur bereik [°C]	30÷120
Aantal GN schalen	2 GN 1/1 (150h)	Aantal GN schalen (hartafstand) [mm]	2 GN 1/1 (70)
Vermogen [kW]	1	Maximum schalen hoogte [mm]	150 (h)
Nominale spanning	AC 230V 50 Hz	Maximum lading product [kg]	12
Nominale spanning [Vac]	230	Netto gewicht [kg]	48
Opgenomen totaal vermogen [Kw]	1		
Opname [A]	4,4		
Minimale doorsnede aansluitkabel (H07 RN-F) [mm ²]	3 x 1		

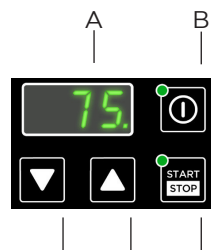

- A Display
- B Hoofdschakelaar ON/OFF
- C Temperatuurinstelling hoger
- D Temperatuurinstelling lager
- E START/STOP drukknop

